

AGV 脚轮

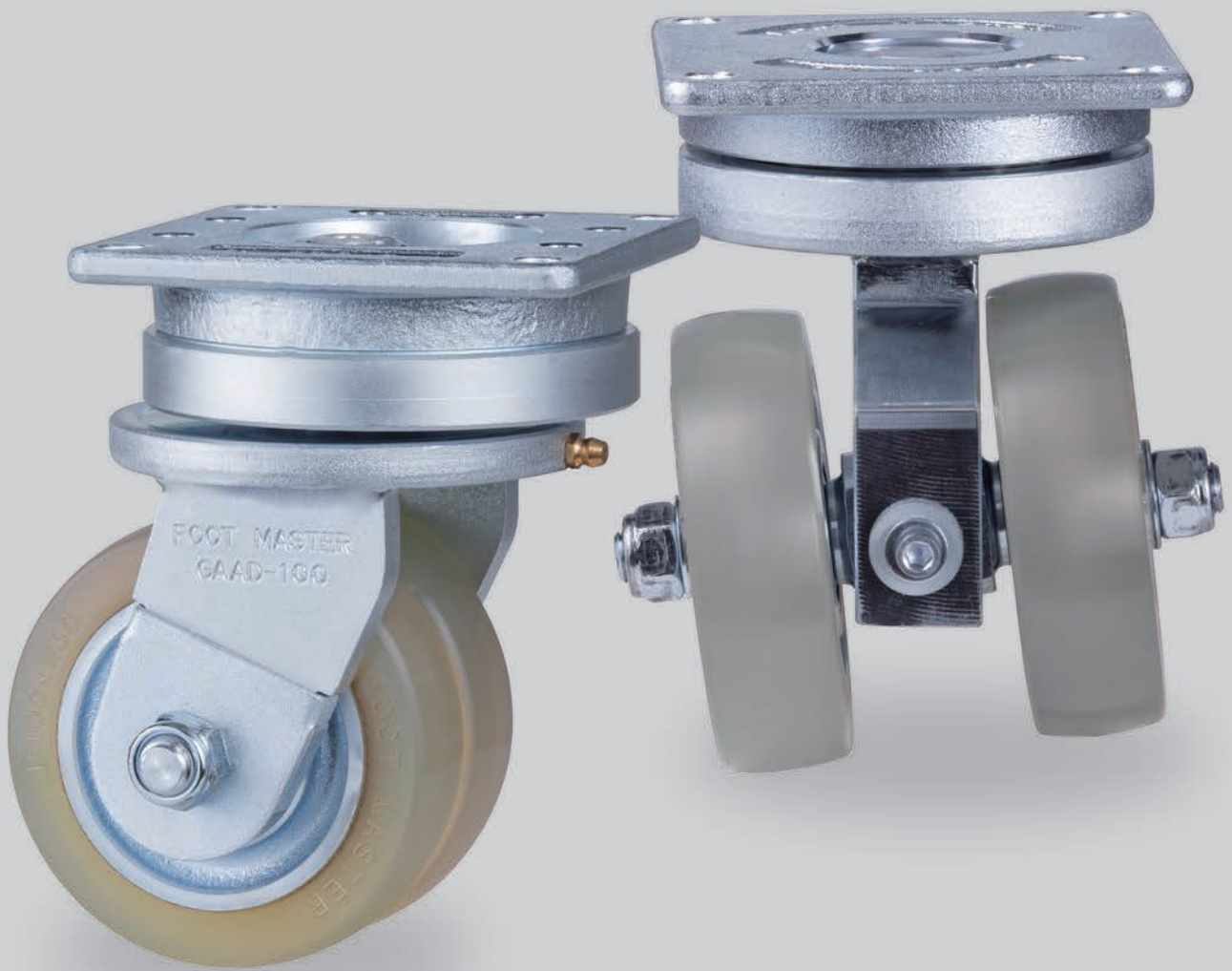

轮子选项导航：AGV 脚轮

图片	区分	轮轴说明	轮子代码	轮子外径 mm	轮宽 mm	轴径 mm	轴厚 mm	允许载重 Kg	轴承规格
	HUD	- 浇注型聚氨酯(Shore A90) - 铝合金轮毂 - 球轴承 2个	HUD-75-30	75	30	8	30	100	608 ZZ
	HUD	- 浇注型聚氨酯(Shore A95) - 铝合金轮毂 - 球轴承 2个	HUD-75-23	75	23	15	23	100	6202 ZZ
			HUD-75-48	75	48	15	51	200	6202 ZZ
	HUD	- 浇注型聚氨酯(Shore A95) - 碳钢轮毂 - 球轴承 2个	HUD-75-30	75	30	15	30	125	6202 ZZ
			HUD-100-30	100	30	15	30	155	6202 ZZ
			HUD-125-35	125	35	15	35	220	6202 ZZ
	NUD	- 浇注型聚氨酯(Shore A95) - 碳钢轮毂 - 球轴承 2个	HUD-150-40	150	40	15	40	315	6202 ZZ
			NUD-75-30	75	30	15	30	125	6202 ZZ
			NUD-100-30	100	30	15	30	155	6202 ZZ
			NUD-125-35	125	35	15	35	220	6202 ZZ
			NUD-150-40	150	40	15	40	315	6202 ZZ

AGV 脚轮

GAPL series

Excellent Durability for Light Load(轻荷重)

为什么要选择 FOOT MASTER® AGV脚轮 - GAPL?

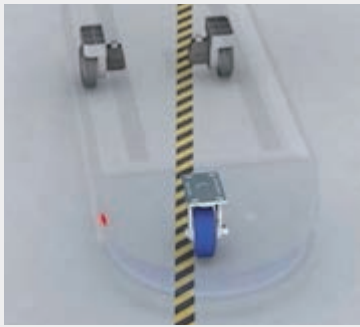

与在生产线上人为移动的推车不同，AGV要每天24小时代替人持续移动。在24小时工作的AGV环境中，因为轮子的耐久性问题，AGV会瞬间停止或出故障，这可能会导致工作损失或安全事故。智德产业与很多AGV客户们研究后，推出了**具有高耐久性的**AGV脚轮 - GAPL。FOOT MASTER® AGV脚轮 - GAPL加强AGV运行持久，减少费用和保障生产率提高。

主要特征

01 GAPL旋转部位采用了比一般钢材强度要高的轴承钢，体现了在24小时持续运行的AGV环境中出色的耐久性。再有通过旋转部位的公差管理，减少摩擦，体现柔和的旋转性。

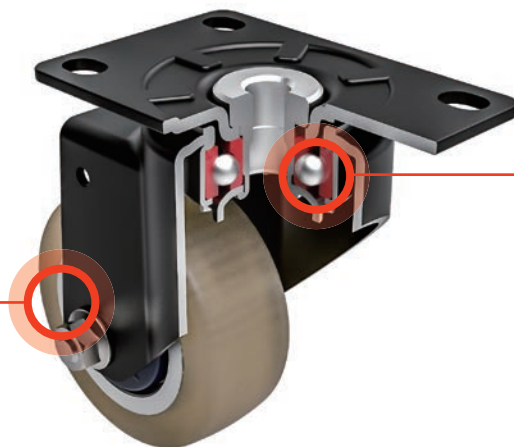

02 GAPL因采用**高回弹聚氨酯材质**，减少AGV在出发，停止时发生的打滑现象。还可减少与损坏地面产生的细微冲击。

AGV 脚轮 GAPL series

kg 100kg **RoHS** **-10~90°C**

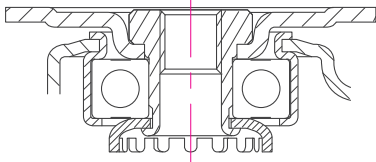

产品说明: 冲压脚轮座, 使用精密球轴承, 耐久性突出, 旋转柔和的旋转结构, 一体化冲压支架, 螺栓试轮轴紧固构造
表面处理: 粉末喷涂, 镀锌

* 4轮允许承载 = 单轮运行承载 × 3

万向型	轮子种类	mm	mm	Kg	mm	mm	mm	mm	mm
GAPL-75-ASF	HUD	75	30	100	113	40	95x64	78x45 72x45	9

选项

产品编号	HUD								
产品特征	浇注型聚氨酯(A90)								
适用型号	75								

AGV 脚轮

GAPH series

Prompt Swiveling and Low Overall-height with Medium Load(中荷重)

为什么要选择 FOOT MASTER® AGV脚轮 - GAPH?



主要特征

01 GAPH可保障 AGV快速旋转和耐久性。2重的轴承结构可让脚轮旋转灵活，但是2重的轴承在摩擦中持续磨损，GAPH采用的**4重特殊热处理钢珠槽**可保护磨损的同时，满足快速旋转和耐久性。

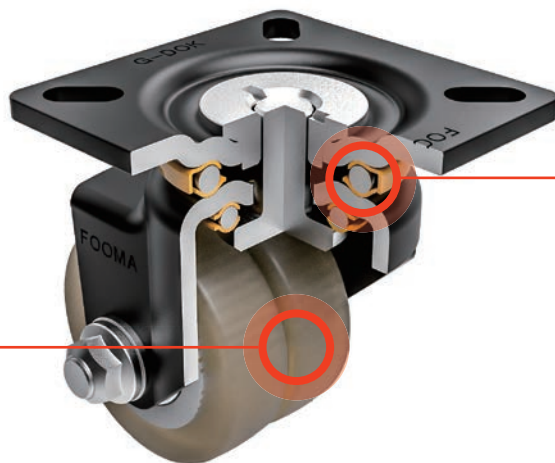

02 GAPH采用了Shore A95硬度的聚氨酯**小轮径高承载**的设计。高回弹性 GAPH 聚氨酯轮在与损坏地面产生的冲击中保护AGV。

AGV 脚轮 GAPH(D) series



kg 200kg **RoHS** **-10~90°C**

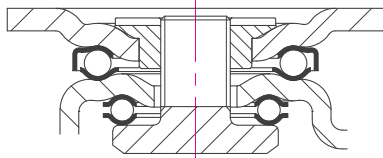

产品说明: 冲压脚轮座,使用强化热处理的4重钢珠槽, 耐久性突出及快速旋转性突出的结构, 一体化冲压支架, 螺栓式轮轴紧固构造
表面处理: 粉末喷涂, 镀锌

* 4轮允许承载 = 单轮运行承载 × 3

万向型	轮子种类	mm	mm	Kg	mm	mm	mm	mm	mm
GAPH-75-ASF	HUD	75	48	200	115	35	100x100	78x78 64x64	10.5
GAPHD-75-ASF	HUD	75	23x2	200	115	35			

选项

产品编号	HUD					
产品特征	浇注型聚氨酯(A95)					
适用型号	75					

AGV 脚轮

GAGD series

Offset Optimization with Heavy Load(高荷重)

为什么要选择 FOOT MASTER® AGV脚轮 - GAGD?

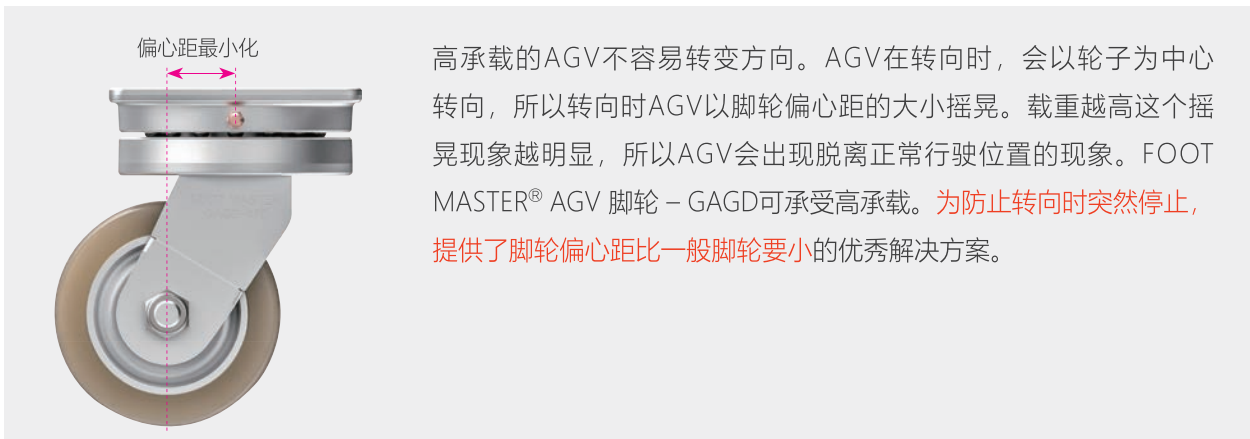

高承载的AGV不容易转变方向。AGV在转向时，会以轮子为中心转向，所以转向时AGV以脚轮偏心距的大小摇晃。载重越高这个摇晃现象越明显，所以AGV会出现脱离正常行驶位置的现象。FOOT MASTER® AGV 脚轮 - GAGD可承受高承载。为防止转向时突然停止，提供了脚轮偏心距比一般脚轮要小的优秀解决方案。

主要特征

01 提高GAGD的转向性的同时，为承受高载重采用了2重的推力轴承结构。这能保障 AGV在高载重的情况下可长期作业的耐久性。

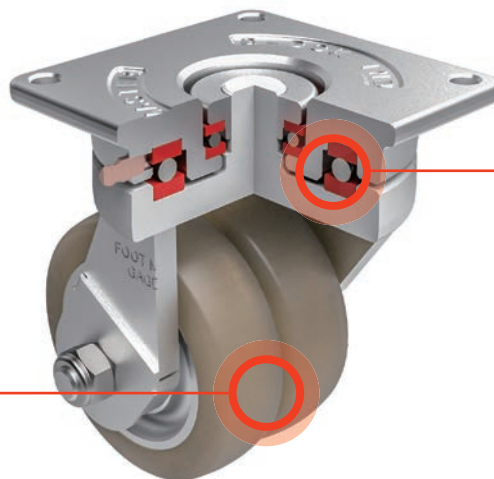

02 随着载重的增加AGV的运作越来越迟钝。所以为了在以最小的力量直行，后退以及柔和的转转向，Dual Wheels (双轮) 结构不是选择而是成为了必须。GAGD高荷重AGV环境下采用了高性能的高弹聚氨酯轮。

AGV 脚轮 GAGD series

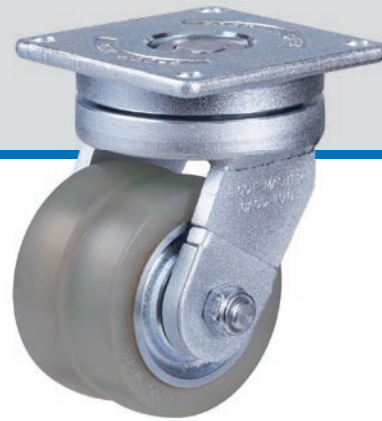



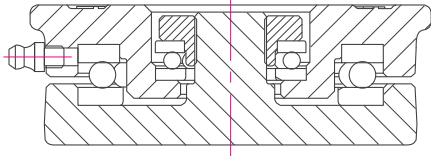





kg 250~630kg **RoHS** **°C** -10~90°C





产品说明: 锻造脚轮座, 使用2列推力球轴承优化旋高荷重转性的结构, 使用油脂嘴, 坚固的焊接支架结构, 螺栓式轮轴紧固构造
表面处理: 镀锌

* 4轮允许承载 = 单轮运行承载 × 3

万向型	轮子种类	 mm	 mm	 Kg	 mm	 mm	 mm	 mm	 mm
GAGD-75-ASF	HUD	75	30x2	250	123	30	112x112	92x92	9
GAGD-100-ASF		100	30x2	310	150	30			
GAGD-125-ASF	HUD	125	35x2	440	175	33	145x145	120x120	11
GAGD-150-ASF		150	40x2	630	200	35			
GAGD-75-ASF	NUD	75	30x2	250	123	30	112x112	92x92	9
GAGD-100-ASF		100	30x2	310	150	30			
GAGD-125-ASF	NUD	125	35x2	440	175	33	145x145	120x120	11
GAGD-150-ASF		150	40x2	630	200	35			

选项

						
产品编号	HUD	NUD				
产品特征	浇注型聚氨酯(A95)	浇注型聚氨酯(A95)				
适用型号	75 ~ 150	75 ~ 150				

AGV 脚轮 GXTA series

kg 400kg RoHS -10~90°C

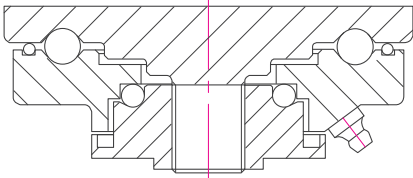

产品说明: 锻造脚轮座, 因旋转部整体强化热处理, 有优越的耐久性结构, 使用油脂嘴, 坚固的焊接支架结构, 螺栓式轮, 轴紧固构造, 螺栓式轮轴紧固构造
表面处理: 粉末喷涂, 镀锌

* 4轮允许承载 = 单轮运行承载 × 3

万向型	固定型	轮子种类	mm	mm	Kg	mm	mm	mm	mm	
GXTA-100-ASF	GXTA-100-ARF	HUQ	100	50	400	156	35	140x112	110x75 105x80	11

选项

产品编号	HUQ								
产品特征	浇注型聚氨酯(A95)								
适用型号	100								

AGV 脚轮 GXTD series

kg 400~3,500kg **RoHS** **°C** -10~90°C

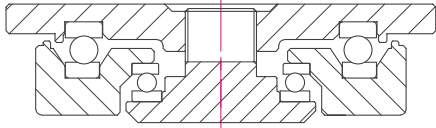

GXTD(110~200)

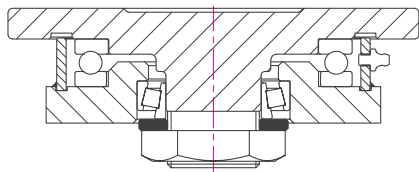

GXTD(250~300)

产品说明: 锻造脚轮座, 使用2列推力轴承优化旋高荷重转性的结构 (250/300系列: 推力轴承+圆锥滚子轴承), 使用油脂嘴, 坚固的焊接支架结构, 螺栓式轮轴紧固构造
表面处理: 粉末喷涂, 镀锌

* 4轮允许承载 = 单轮运行承载 × 3

万向型	固定型	轮子种类	mm	mm	Kg	mm	mm	mm	mm	mm
GXTD-110-ASF	GXTD-110-ARF	HUD	110	29x2	400	156	30	112x112	88x88	9
GXTD-150-ASF	GXTD-150-ARF		150	40x2	600	200	35	145x130	115x100	11
GXTD-200-ASF	GXTD-200-ARF		200	65x2	1,500	265	50	210x210	170x170	17
GXTD-250-ASF	GXTD-250-ARF		250	78x2	3,200	330	70	255x215	210x160	18
GXTD-300-ASF	GXTD-300-ARF		300	78x2	3,500	390	80			

选项

产品编号	HUD					
产品特征	浇注型聚氨酯(A95)					
适用型号	110 ~ 300					

AGV 脚轮 GASD series

Spring Function with Heavy Load(高荷重)

为什么要选择 FOOT MASTER® AGV脚轮 - GASD?

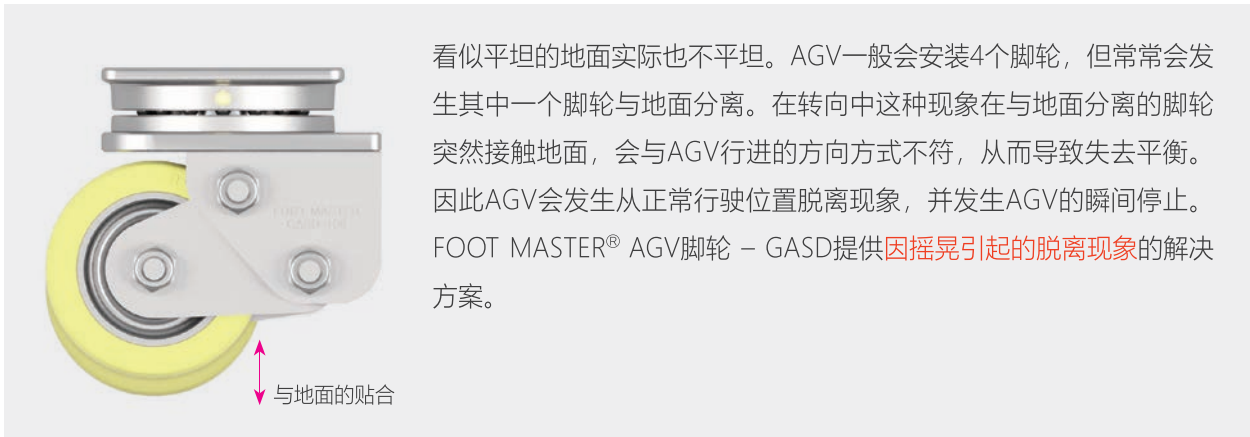

主要特征

01 具有吸收震动技能的GASD的优点是，在不平坦的地面移动时，**可吸收反复发生的细微的震动**。在GASD中使用的特殊橡胶和一般钢弹簧不同，可以吸收从地面上带来的微小的震动。

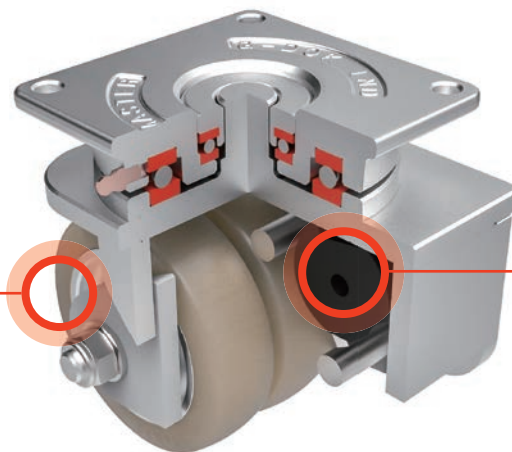

02 采用特殊橡胶的GASD **提供了10mm的减震压缩空间**。在10mm的减震压缩空间下，AGV始终保持地面贴合状态运行，因此明显减少了在转换方向时发生的AGV瞬间停止可能性。





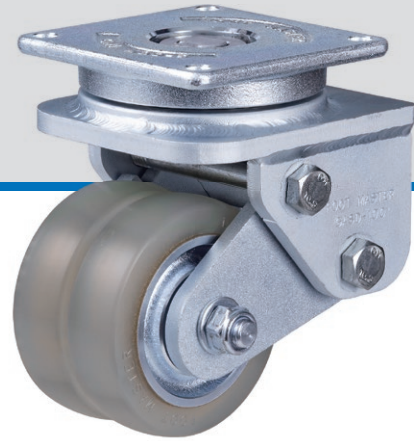
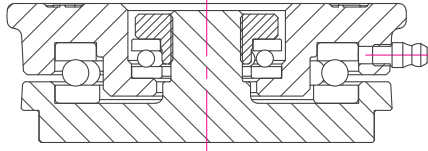



AGV 脚轮 GASD series

kg 250~630kg **RoHS** **°C** -10~90°C





产品说明: 锻造脚轮座, 使用2列推力球轴承优化旋高荷重转性的结构, 使用油脂嘴, 坚固的焊接支架, 使用特殊橡胶的微小冲击吸收及防离地功能, 螺栓式轮轴紧固构造
表面处理: 镀锌

* 4轮允许承载 = 单轮运行承载 × 3

万向型	轮子种类	 mm	 mm	 Kg	 mm	 mm	 mm	 mm	 mm
GASD-75-ASF	HUD	75	30x2	250	130-10	30	112x112	92x92	9
GASD-100-ASF		100	30x2	310	160-10	30			
GASD-125-ASF	HUD	125	35x2	440	185-10	33	145x145	120x120	11
GASD-150-ASF		150	40x2	630	210-10	35			
GASD-75-ASF	NUD	75	30x2	250	130-10	30	112x112	92x92	9
GASD-100-ASF		100	30x2	310	160-10	30			
GASD-125-ASF	NUD	125	35x2	440	185-10	33	145x145	120x120	11
GASD-150-ASF		150	40x2	630	210-10	35			

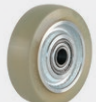
选项

						
产品编号	HUD	NUD				
产品特征	浇注型聚氨酯(A95)	浇注型聚氨酯(A95)				
适用型号	75 ~ 150	75 ~ 150				

AGV 脚轮 GXTS series

kg 400kg **RoHS** **-10~90°C**

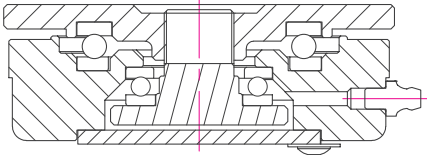

产品说明: 锻造脚轮座, 使用2列推力球轴承优化旋高荷重转性的结构, 使用油脂嘴, 坚固的焊接支架, 使用特殊橡胶的微小冲击吸收及防离地功能, 螺栓式轮轴紧固构造
表面处理: 粉末喷涂, 镀锌

* 4轮允许承载 = 单轮运行承载 × 3

万向型	轮子种类	mm	mm	Kg	mm	mm	mm	mm	mm
GXTS-100-ASF	HUQ	100	50	400	169-14	35~39	112x112	88x88	9

选项

产品编号	HUQ							
产品特征	浇注型聚氨酯(A95)							
适用型号	100							

AGV 脚轮 GAAD series

Self-Aligned Function with Heavy Load(高荷重)

为什么要选择 FOOT MASTER® AGV脚轮 - GAAD?

两个不同旋转半径的旋转轴

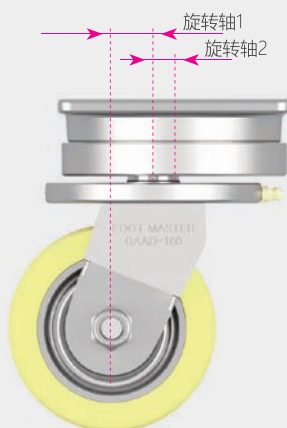

采用两个不同旋转半径的旋转轴的GAAD在前进/后退的运行中，根据移动方向**自行调整旋转轴，自动调整最小旋转半径的结构**

AGV的运行会受到脚轮偏心距的很大影响。偏心距太长 AGV的摇晃太大AGV会脱离规定路线，偏心距太小AGV的驱动电机过度负荷。特别是必然要前进后再后退或后退后再前进运行的AGV，为了解决这样的摇晃现象困扰了很多AGV工程师。FOOT MASTER®的专利产品GAAD自动调心技能是，同时解决AGV摇晃现象和驱动电机过度负荷两个问题的最优秀AGV脚轮

Moving direction of AGV between a Normal Caster vs. GAAD

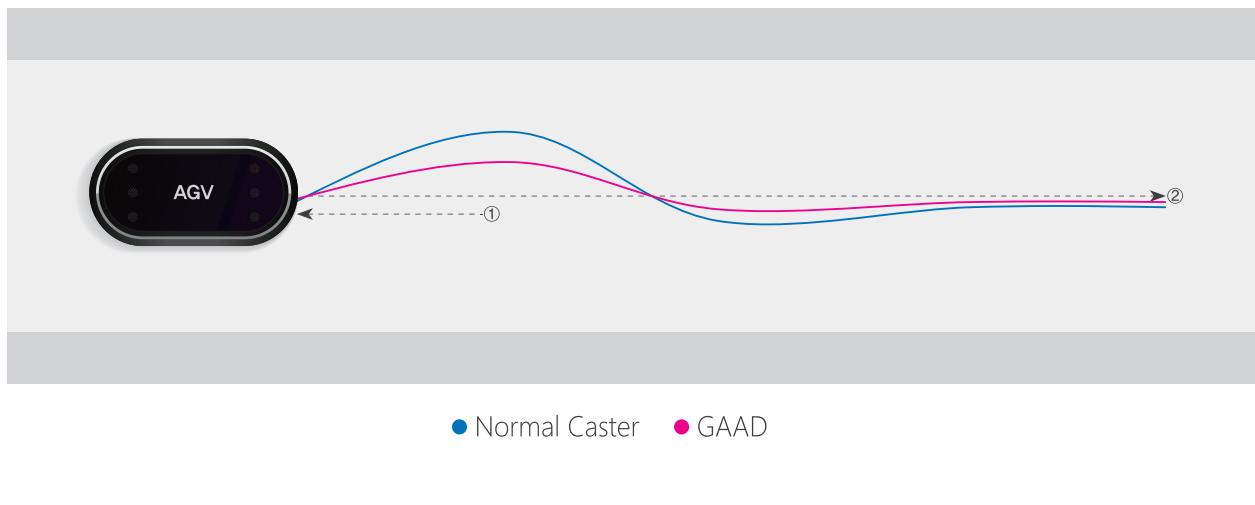

AGV 脚轮 GAAD series

kg 250~630kg **RoHS** **°C** -10~90°C

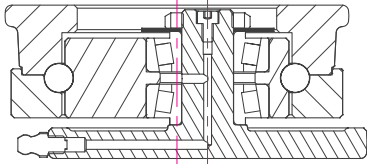



产品说明: 锻造脚轮座, 使用强化热处理的旋转部位和采用圆锥滚子轴承优化耐久性的旋转结构 (125/150系列: 2列推力球轴承), 使用油脂嘴, 坚固的焊接支架, 双重旋转半径可自动调整旋转半径的旋转结构, 螺栓式轮轴紧固构造
表面处理: 镀锌

* 4轮允许承载 = 单轮运行承载 × 3

万向型	轮子种类	 mm	 mm	 Kg	 mm	 mm	 mm	 mm	 mm
GAAD-75-ASF	HUD	75	30x2	250	130	10~30	112x112	92x92	9
GAAD-100-ASF		100	30x2	310	160	10~30			
GAAD-125-ASF	HUD	125	35x2	440	190	15~33	145x145	120x120	11
GAAD-150-ASF		150	40x2	630	215	15~35			
GAAD-75-ASF	NUD	75	30x2	250	130	10~30	112x112	92x92	9
GAAD-100-ASF		100	30x2	310	160	10~30			
GAAD-125-ASF	NUD	125	35x2	440	190	15~33	145x145	120x120	11
GAAD-150-ASF		150	40x2	630	215	15~35			

选项

						
产品编号	HUD	NUD				
产品特征	浇注型聚氨酯(A95)	浇注型聚氨酯(A95)				
适用型号	75 ~ 150	75 ~ 150				

AGV 脚轮 GSAD series

kg 400~600kg **RoHS** **°C** -10~90°C

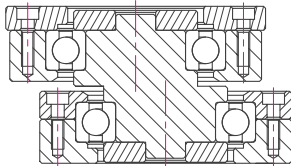

产品说明: 碳钢脚轮座, 使用2列精密球轴承优化旋高荷重转性的结构, 使用油脂嘴, 坚固的焊接支架, 双重旋转半径可自动调整旋转半径的旋转结构, 螺栓式轮轴紧固构造
表面处理: 粉末喷涂, 镀锌

* 4轮允许承载 = 单轮运行承载 × 3

万向型	轮子种类	mm	mm	Kg	mm	mm	mm	mm	mm
GSAD-110-ASF	HUD	110	29x2	400	190	15~35	112x112	92x92	9
GSAD-150-ASF	HUD	150	40x2	600	235	15~35	145x130	115x100	11

选项

产品编号	HUD								
产品特征	浇注型聚氨酯(A95)								
适用型号	110 ~ 150								

AGV 脚轮 GATD series

Tilting Function with Heavy Load(高荷重)

为什么要选择 FOOT MASTER® AGV脚轮 - GATD?

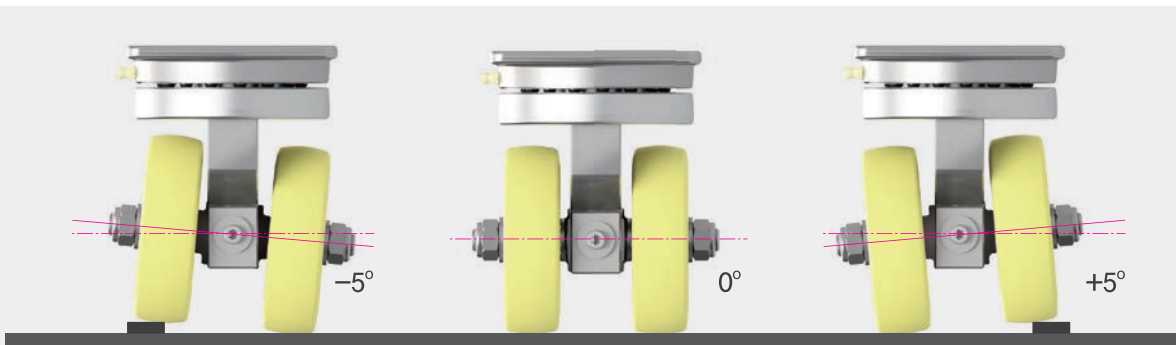

01 GATD具有，轮轴以中心轴为准 $\pm 5^\circ$ 的范围内，根据地面平坦度自由倾斜Tiling (偏向平衡)结构。轮轴的自由度会产生轮轴的自由度，可以让脚轮一直保持地面贴合状态，从而减少AGV转向时AGV摇晃的现象，保持稳定运行，并保护装载的运输物。

常规脚轮 vs.GATD 旋转方向及转动方向的比较

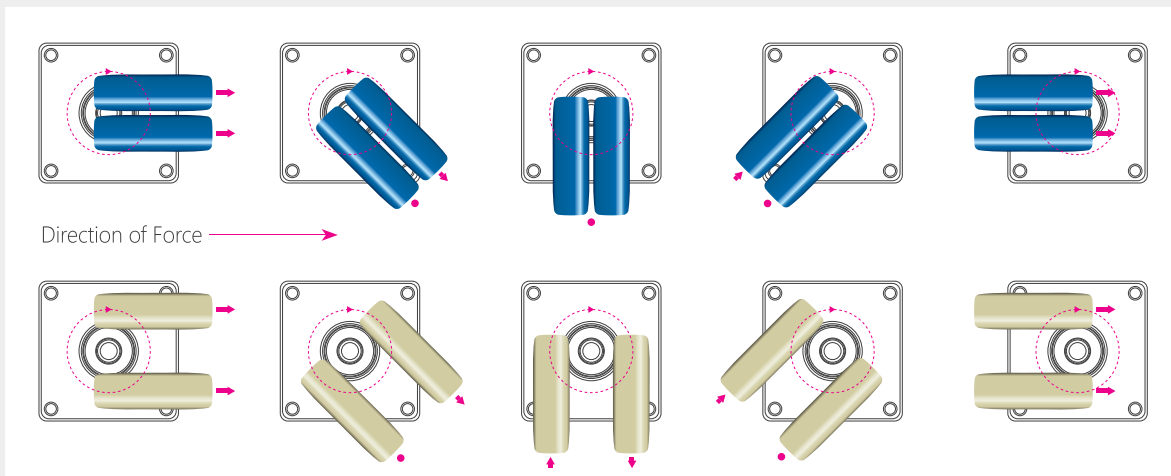

02 与常规双轮脚轮结构不同，GATD拥有2个轮子间距较大的结构。双轮脚轮在AGV旋转方向时，在一定范围内2个轮子一相反方向旋转，到了特定方位后开始同一方向旋转。这是自我补偿效果，FOOT MASTER®GATD拥有比常规双轮脚轮更优秀的自我补偿效果，可防止AGV脱离行驶。

AGV 脚轮

GATD series

kg 250~630kg **RoHS** **°C** -10~90°C

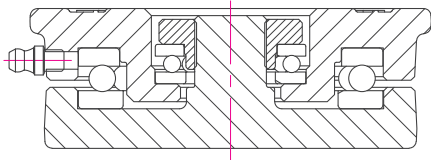

产品说明: 锻造脚轮座, 使用2列推力轴承优化旋高荷重转性的结构, 使用油脂嘴, 坚固的焊接支架, 防胎面与地面不能完全贴合的偏向平衡功能, 螺栓式轮轴紧固构造
表面处理: 镀锌

* 4轮允许承载 = 单轮运行承载 × 3

万向型	轮子种类	mm	mm	Kg	mm	mm	mm	mm	mm
GATD-75-ASF	HUD	75	30x2	250	123	30	112x112	92x92	9
GATD-100-ASF		100	30x2	310	150	30			
GATD-125-ASF	HUD	125	35x2	440	175	33	145x145	120x120	11
GATD-150-ASF		150	40x2	630	200	35			
GATD-75-ASF	NUD	75	30x2	250	123	30	112x112	92x92	9
GATD-100-ASF		100	30x2	310	150	30			
GATD-125-ASF	NUD	125	35x2	440	175	33	145x145	120x120	11
GATD-150-ASF		150	40x2	630	200	35			

选项

产品编号	HUD	NUD				
产品特征	浇注型聚氨酯(A95)	浇注型聚氨酯(A95)				
适用型号	75 ~ 150	75 ~ 150				